

M CONFORT

Enfriador evaporativo

Evaporative cooler

Refroidisseur d'évaporation

Climatizador evaporativo

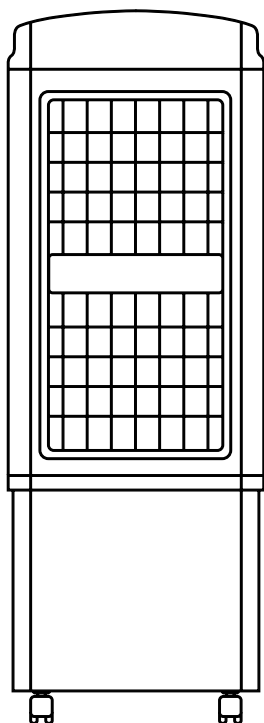

E2000

Manual de Usuario	1 - 9
User's manual	10 - 19
Manuel de l'utilisateur	20 - 29
Manual de usuário	30 - 39



MCONFORT E2000

Advertencias de seguridad:

- El uso, limpieza y mantenimiento de este equipo no pueden ser realizados por niños o personas con problemas mentales sin supervisión.
- Si el cable de alimentación está dañado, sólo puede ser reemplazado por el servicio técnico.
- Para limpieza o mantenimiento, el equipo debe estar desconectado de la red eléctrica.
- Para llenar el tanque de agua el equipo también debe estar desconectado de la red eléctrica.

CONTENIDO

I. CARACTERÍSTICAS	1
II. COMPONENTES	2
III. PIEZAS INCLUIDAS EN LA CAJA	3
IV. ESPECIFICACIONES TÉCNICAS	3
V. INSTRUCCIONES DE USO	4
VI. FUNCIONES DEL PANEL DE CONTROL	5
VII. ADVERTENCIAS DE SEGURIDAD	6
VIII. MANTENIMIENTO Y LIMPIEZA	7
IX. DIAGRAMA ELÉCTRICO	8
X. SOLUCIÓN DE PROBLEMAS	8
XI. GARANTIA	9

I. CARACTERÍSTICAS

1. **Enfriamiento natural:** El enfriador utiliza el principio natural de la evaporación del agua para generar aire fresco y proporcionar un ambiente cómodo y natural.
2. **Aire limpio y fresco:** El filtro de celulosa con estructura de panel de abeja y el prefiltro limpian el aire de impurezas para conseguir un ambiente más saludable.
3. **Ionizador:** El ionizador genera iones negativos que purifican el aire.
4. **Depósito de agua y filtro desmontables:** Tanto el depósito de agua como el filtro de enfriamiento se pueden desmontar para una fácil limpieza.
5. **Motor eléctrico de 100W de alta eficiencia:** el ahorro respecto a un aire acondicionado convencional es superior al 90% manteniendo abiertas las puertas y ventanas. Se puede utilizar en combinación con un aire acondicionado para mejorar su rendimiento.
6. **Panel de control:** El equipo dispone de un panel de control desde el que se pueden ajustar todas las funciones: 3 velocidades del ventilador, difusión izquierda-derecha automática, modo sueño, etc.
7. **Mando a distancia:** Para controlar el equipo cómodamente hasta una distancia de 6,5 m.
8. **Función memoria:** Una vez apagado el equipo recuerda las últimas especificaciones de uso, incluso cuando se desconecta de la corriente.
9. **Temperatura:** El display muestra la temperatura ambiente.
10. **Temporizador:** Podemos ajustar de 1 a 24 horas el apagado automático del equipo.
11. **Alarma de falta de agua:** Cuando el equipo se queda sin agua avisa mediante una alarma sonora y visual en el panel y la bomba de agua se para después de 3 segundos si no se añade agua.

II. COMPONENTES

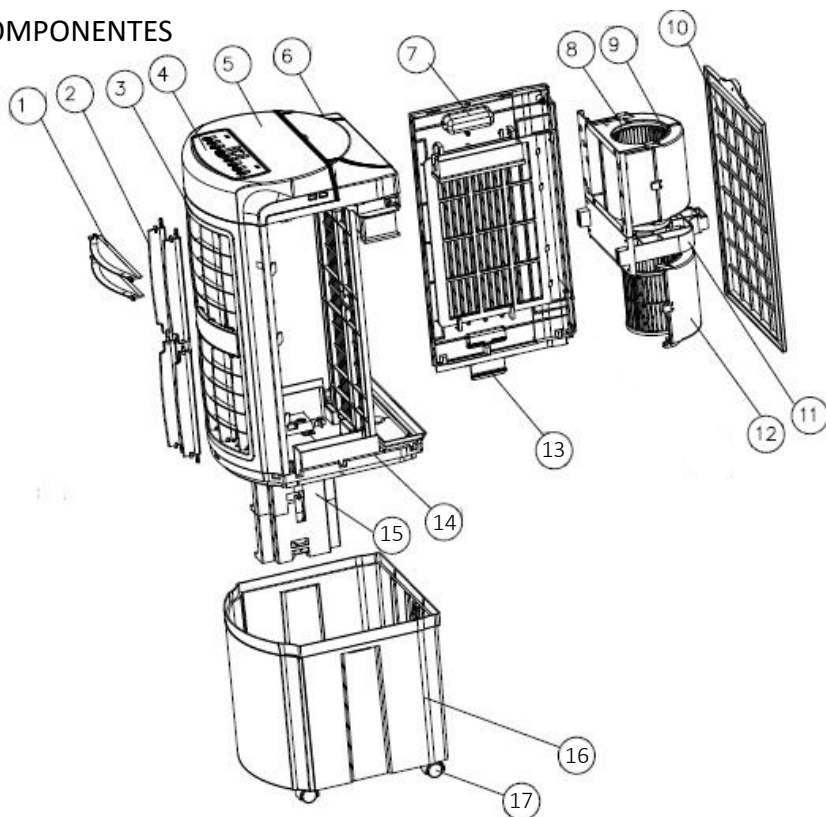

1-. Rejillas horizontales.

2-. Rejillas verticales.

3-. Cubierta frontal.

4-. Panel de control.

5-. Cubierta superior.

6-. Tapa llenado depósito.

7-. Tapa lateral.

8-. Cubierta de ventilador.

9-. Ventilador.

10-. Filtro trasero.

11-. Soporte del motor.

12-. Cubierta del ventilador.

13-. Seguro de cierre.

14-. Bandeja de agua.

15-. Soporte de pie.

16-. Depósito de agua.

17-. Ruedas.

III. PIEZAS INCLUIDAS EN LA CAJA.

PARTE NO.	PARTE	QUANTIDADE
1	Enfriador	1
2	Mando a distancia	1
3	Manual de instrucciones	1
4	Ruedas	4
5	Cable de conexión	1

IV. ESPECIFICACIONES TÉCNICAS

MODELO	M CONFORT E2000
VOLTAJE	220V
FRECUENCIA	50Hz
POTENCIA	90W
CAUDAL MÁXIMO	2000m ³ /h
CAPACIDAD DEPÓSITO DE AGUA	30L
PESO NETO	12,3 Kg
PESO BRUTO	14,8 Kg
DIMENSIONES DEL EQUIPO	35x38x97 cm
DIMENSIONES DEL EMBALAJE	39x41x97 cm



V. INSTRUCCIONES DE USO

- 1-. Saque el equipo del embalaje y colóquelo en el suelo.
- 2-. Compruebe que están presentes todas las piezas de acuerdo con el apartado III.
- 3-. Coloque las ruedas en sus alojamientos. Las ruedas con freno se colocan en a parte delantera y las que no tienen freno se colocan en la parte trasera.
- 4-. Abra la tapa superior y añada agua de acuerdo con las siguientes indicaciones:
 - a. Observe el nivel de agua de la parte delantera para evitar el llenado excesivo.
 - b. El nivel de agua en el depósito se debe mantener entre las marcas MAX y MIN.
 - c. Es posible que, después de algunas horas de uso, el agua del depósito adquiera cierto olor. Si es así, se recomienda cambiar el agua y limpiar el depósito con más frecuencia.
 - d. Alarma de falta de agua: Cuando el nivel de agua está por debajo del MIN sonará una alarma y lucirá el correspondiente indicador, que se apagará cuando se rellene el depósito y volverá a ser operativa la función de enfriamiento.
- 5-. Conecte el equipo a una toma de corriente con el voltaje adecuado. Cuando se conecte, emitirá un pitido y el equipo quedará en modo Stand-by.

Notas:

- Para evitar un cortocircuito, no desconecte el equipo con las manos mojadas.
- Asegúrese de que el enchufe está bien conectado en su alojamiento.

VI. FUNCIONES DEL PANEL DE CONTROL



1. **ON/OFF:** En modo Stand-by, presione este botón. Entonces se mostrará la temperatura en la pantalla y se pondrá en marcha el ventilador. Cuando se apague el equipo, si está funcionando en modo frío, permanecerá unos minutos en funcionamiento el ventilador para secar los filtros. Después se apagará automáticamente. Pulse de nuevo si quiere que se apague inmediatamente.
2. **SPEED:** Presione este botón para seleccionar la velocidad del ventilador, en secuencia BAJA-MEDIA-ALTA-BAJA. Se iluminará la luz correspondiente a la velocidad seleccionada. El motor tarda unos 5 segundos en arrancar en el primer encendido.
3. **SLEEP MODE:** Pulse este botón para activar la velocidad SUPER BAJA del ventilador. Pulse de nuevo para volver a la velocidad anteriormente seleccionada.
4. **SWING:** Este equipo dispone de movimiento automático de las rejillas, tanto en vertical como horizontal. Presione el botón para activar cada uno de los movimientos de forma independiente. Pulse de nuevo para bloquear las rejillas en cualquier posición.
5. **COOL:** Pulse para activar la función de enfriamiento. Pulse de nuevo para apagar.
6. **IONIZER:** Pulse este botón para activar la generación de iones negativos. Pulse de nuevo para acabar.
7. **TEMPERATURA:** Se muestra la temperatura ambiente en la pantalla mientras el equipo está en funcionamiento.
8. **TIMER:** Activa la función de auto-apagado del equipo. Se puede seleccionar entre 1 y 24 horas. Cada pulsación suma 1 hora y se muestra en la pantalla.
9. **MANDO A DISTANCIA:** Todas las funciones del equipo se pueden controlar igualmente desde el mando a distancia.



VII. INSTRUCCIONES DE SEGURIDAD

1. No desmontar o intentar reparar el equipo sin los conocimientos adecuados.
2. Para evitar un cortocircuito mantenga el equipo seco.
3. Desconecte de la corriente para rellenar agua o limpiar el equipo.
4. Desconecte de la corriente cuando el equipo no esté en uso.
5. No introducir ningún objeto por la rejilla cuando el equipo esté en funcionamiento.
6. No usar en entornos inflamables.
7. Colocar el equipo en un lugar plano.
8. Proteger el equipo de los rayos directos del sol.
9. Mantener el nivel de agua entre las marcas MIN y MAX.
10. Después de llenar el depósito, tratar de no mover el equipo para evitar que se derrame el agua. Si necesita moverlo, hágalo con cuidado.
11. Nunca tumbe el equipo, especialmente si tiene agua en su interior. Si accidentalmente el equipo se vuelca, desconecta inmediatamente de la corriente y seque completamente el equipo antes de volver a utilizarlo.
12. No coloque ningún objeto sobre el equipo ni cubra la salida de aire.
13. Desconecte el equipo para limpiarlo. No utilice productos corrosivos para la limpieza. Un trapo humedecido en agua es suficiente para mantener el equipo limpio.
14. Mantenga las entradas y salidas de aire alejadas de cortinas o paredes.
15. No golpee o agite el equipo. Si esto ocurre se parará automáticamente.
16. Después de algún tiempo de uso es posible que el agua del depósito esté sucia y se recomienda vaciar este agua sucia y limpiar el depósito.
17. Después de utilizar el equipo en modo frío se recomienda tenerlo en funcionamiento en modo ventilación durante unos minutos para secar los filtros de agua. Con esta acción se garantiza una vida útil mayor de los filtros y no se generarán olores.
18. No utilice el equipo en caso de algún fallo de funcionamiento. Póngase en contacto a la mayor brevedad posible con el servicio técnico.

19. No utilizar el equipo en ambientes húmedos, como piscinas o cuartos de baño.
20. Si accidentalmente se rompe el cable de conexión, no lo repare. Adquiera uno nuevo en su punto de venta o servicio técnico.

VIII. MANTENIMIENTO Y LIMPIEZA

Limpieza del depósito de agua:

- Desconecte de la corriente.
- Saque el depósito de agua.
- Limpie el depósito con agua limpia.
- Vuelva a introducir el depósito en el equipo.
- Se recomienda limpiar el depósito cada dos semanas.

Limpieza de los distribuidores de agua:

- Desconecte de la corriente.
- Quite el tornillo de la parte trasera y retire el prefiltro.
- Saque el filtro de enfriamiento y el distribuidor de agua trasero.
- Limpie los agujeros del distribuidor de agua.
- Limpie el filtro con un cepillo suave.
- Coloque de nuevo el filtro en su posición.
- Realice la misma operación con los filtros laterales. se sacan deslizando hacia atrás.

IX. DIAGRAMA ELÉCTRICO

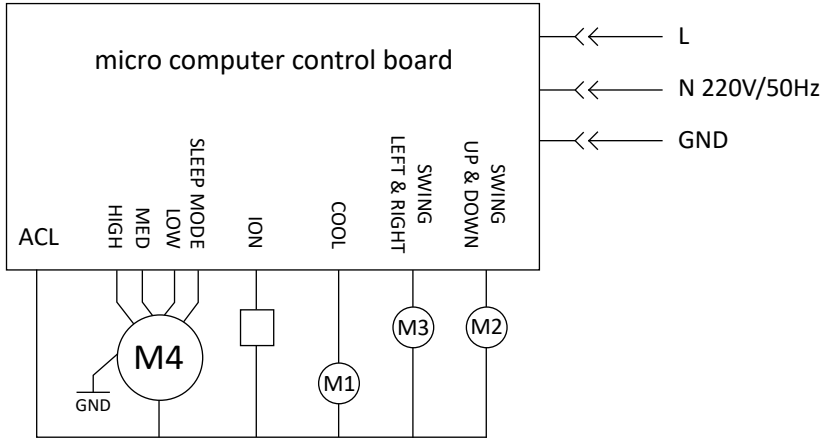

X. SOLUCIÓN DE PROBLEMAS

En ocasiones algunos problemas que se pueden presentar no indican que el equipo se haya estropeado. Compruebe estas indicaciones antes de contactar con el servicio técnico.

PROBLEMA	POSIBLE CAUSA	SOLUCIÓN
El equipo no funciona.	El cable de conexión no está bien conectado.	Confirme que el cable está bien conectado, tanto en el equipo como en la pared.
	El botón ON/OFF no ha sido presionado.	Presione ON/OFF después de conectar el equipo.
El equipo no enfría.	No hay agua en el depósito.	Rellene el depósito.
	La bomba de agua está bloqueada.	Limpie el depósito de agua.
	El prefiltro está bloqueado por suciedad.	Limpie el prefiltro.

XI. GARANTÍA

Este equipo se encuentra garantizado contra cualquier defecto de fabricación durante dos años a partir de su compra. conserve la factura de compra.

En caso de mal funcionamiento contacte con el servicio técnico a través de la dirección de correo electrónico sat@mconfort.com.

No están cubiertos por la garantía los problemas derivados de la falta de mantenimiento o un uso inadecuado del equipo.

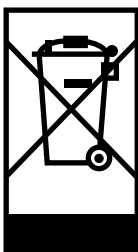

Este sello indica que este producto no debe ser eliminado junto a los otros desperdicios del hogar en la UE. En orden de prevenir daños medioambientales o problemas de salud debido a su mala eliminación, recíclelo con responsabilidad. Para devolver su equipo utilizado, póngase en contacto con quien le vendió el equipo. Ellos podrán encargarse de él de manera responsable.



MCONFORT E2000

Safety warnings:

- The use, cleaning and maintenance of this equipment cannot be carried out by children or people with mental problems without supervision.
- If the power cord is damaged, it can only be replaced by a technical service.
- For cleaning or maintenance, the equipment must be disconnected from the electrical network.
- To fill the water tank, the equipment must also be disconnected from the electrical network.

CONTENT

I. CHARACTERISTICS	11
II. COMPONENTS	12
III. PARTS INCLUDED IN THE BOX	13
IV. TECHNICAL SPECIFICATIONS	13
V. USE INSTRUCTIONS	14
VI. FUNCTIONS OF THE CONTROL PANEL	15
VII. SECURITY INSTRUCTIONS	16
VIII. MAINTENANCE AND CLEANING	17
IX. ELECTRIC DIAGRAM	18
X. PROBLEM SOLVING	18
XI. WARRANTY	19

I. CHARACTERISTICS

1. Natural cooling: The cooler uses the natural principle of water evaporation to generate fresh air and provide a comfortable and natural environment.
2. Clean and fresh air: The cellulose filter with honeycomb structure and the prefilter clean the air of impurities to achieve a healthier environment.
3. Ionizer: The ionizer generates negative ions that purify the air.
4. Removable water tank and filter: Both the water tank and the cooling filter can be removed for easy cleaning.
5. Electric motor of 100W of high efficiency: savings compared to conventional air conditioning are over 90% by keeping the doors and windows open. It can be used in combination with an air conditioner to improve its performance.
6. Control panel: The equipment has a control panel from which all the functions can be adjusted: 3 fan speeds, automatic left-right diffusion, sleep mode, etc.
7. Remote control: To control the equipment comfortably, up to a distance of 6.5m.
8. Memory function: Once the equipment is switched off, it remembers the latest specifications of use, even when disconnected from the power supply.
9. Temperature: The display shows the ambient temperature.
10. Timer: We can adjust the automatic shutdown of the equipment from 1 to 24 hours.
11. No water alarm: When the equipment runs out of water, it warns by means of a sound and visual alarm on the panel and the water pump stops after 3 seconds if no water is added.

II. COMPONENTS

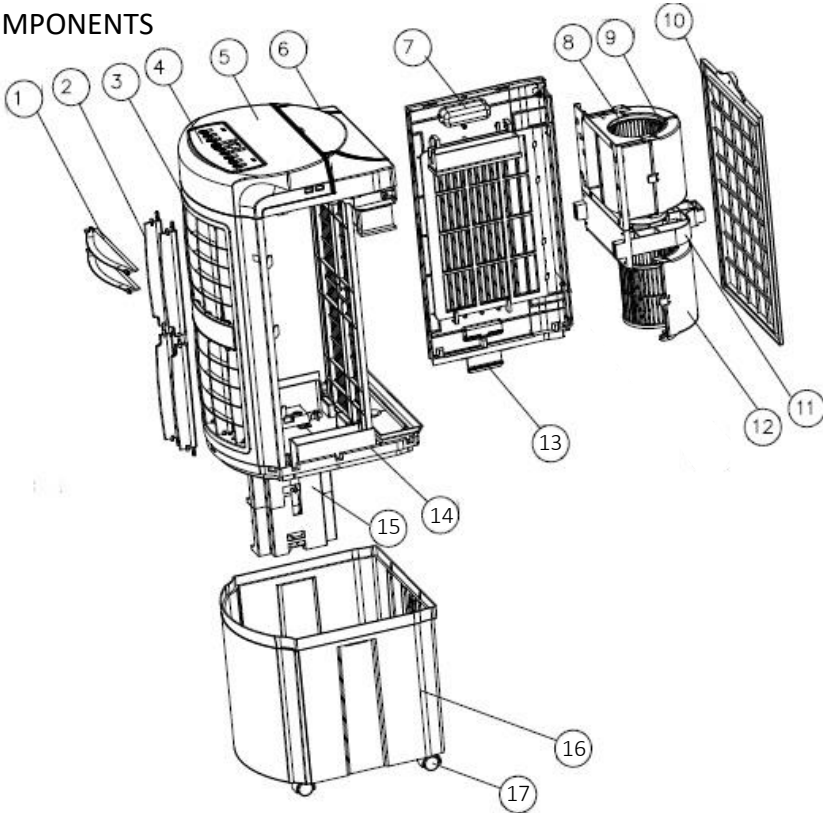

- 1-. Horizontal grids.
- 2-. Vertical grids.
- 3-. Front cover.
- 4-. Control Panel.
- 5-. Top deck.
- 6- Tank filling lid.
- 7- Side cover.

- 8-. Fan cover.
- 9-. Fan.
- 10-. Rear filter.
- 11-. Engine support
- 12-. Fan cover.
- 13-. Closing insurance.
- 14-. Water tray.

- 15-. Stand support.
- 16-. Water tank.
- 17-. Wheel.

III. PARTS INCLUDED IN THE BOX

PART NO.	PART	QUANTITY
1	Cooler	1
2	Remote control	1
3	User's manual	1
4	Wheel	4
5	Connection cable	1

IV. TECHNICAL SPECIFICATIONS

MODEL	M CONFORT E2000
VOLTAGE	220V
FREQUENCY	50Hz
POWER	90W
MAXIMUM FLOW	2000m ³ /h
CAPACITY OF WATER DEPOSIT	30L
NET WEIGHT	12,0 Kg
GROSS WEIGHT	14,8 Kg
EQUIPMENT DIMENSIONS	35x38x97 cm
DIMENSIONS OF THE PACKAGING	39x41x97 cm



V. INSTRUCTIONS FOR USE

- 1-. Remove the equipment from the packaging and place it on the floor.
- 2-. Check that all parts are present according to section III.
- 3-. Place the wheels in their seats. The wheels with brake are placed on the front and those without brakes are placed in the back and in the center front.
- 4-. Remove the tank and add water according to the following indications:
 - a. Observe the water level at the front to avoid overfilling.
 - b. The water level in the tank must be maintained between the MAX and MIN marks.
 - c. It is possible that, after a few hours of use, the water in the tank acquires a certain odor. If so, it is recommended to change the water and clean the reservoir more frequently.
 - d. Water shortage alarm: When the water level is below the MIN, an alarm will sound and the corresponding indicator will appear, which will go off when the tank is refilled and the cooling function will be operational again.
- 5-. Connect the equipment to an outlet with the appropriate voltage. When connected, it will beep and the equipment will be in Stand-by mode.

Notes:

- To avoid a short circuit, do not disconnect the equipment with wet hands.
- Make sure that the plug is properly connected in its housing.

VI. FUNCTIONS OF THE CONTROL PANEL



1. **ON / OFF:** In Stand-by mode, press this button. then the temperature will be displayed on the screen and the fan will start. When the equipment is turned off, if it is operating in cold mode, the fan will remain in operation for a few minutes to dry the filters. Then it will turn off automatically. Press again if you want it to turn off immediately.
2. **SPEED:** Press this button to select the fan speed, in LOW-HALF-HIGH-LOW sequence. The light corresponding to the selected speed will light up. The engine takes about 5 seconds to start at the first ignition.
3. **SLEEP MODE:** Press this button to activate the SUPER LOW speed of the fan. Press again to return to the previously selected speed.
4. **SWING:** This equipment has automatic movement of the vertical grids. Press the button to activate the movement. Press again to stop the movement. The horizontal grids can be adjusted manually.
5. **COOL:** Press to activate the cooling function. Press again to turn off.
6. **IONIZER:** Press this button to activate the generation of negative ions. Press again to finish.
7. **TEMPERATURE:** The ambient temperature is displayed on the screen while the equipment is in operation.
8. **TIMER:** Activates the device's auto-off function. It can be selected between 1 and 24 hours. Each press adds 1 hour and is displayed on the screen.
9. **REMOTE CONTROL:** All the functions of the equipment can be controlled equally from the remote control.



VII. INSTRUCTIONS FOR USE

1. Do not disassemble or attempt to repair the equipment without proper knowledge.
2. To avoid a short circuit, keep the equipment dry.
3. Disconnect from the power to fill water or clean the equipment.
4. Disconnect from power when the equipment is not in use.
5. Do not insert any object through the grid when the equipment is in operation.
6. Do not use in flammable environments.
7. Place the equipment in a flat place.
8. Protect the equipment from direct sunlight.
9. Maintain the water level between the MIN and MAX marks.
10. After filling the tank, try not to move the equipment to avoid spilling the water. If you need to move it, do it carefully.
11. Never lay down the equipment, especially if it has water inside it. If the equipment accidentally overturns, disconnect immediately from the power supply and dry the equipment completely before using it again.
12. Do not place any object on the equipment or cover the air outlet.
13. Disconnect the equipment to clean it. Do not use corrosive products for cleaning. A cloth moistened with water is enough to keep the equipment clean.
14. Keep air inlets and outlets away from curtains or walls.
15. Do not hit or shake the equipment. If this happens it will stop automatically.
16. After some time of use it is possible that the water in the tank is dirty and it is recommended to empty this dirty water and clean the tank.
17. After using the equipment in cold mode it is recommended to have it running in ventilation mode for a few minutes to dry the water filters. With this action a longer useful life of the filters is guaranteed and odors will not be generated.
18. Do not use the equipment in case of a malfunction. Contact the technical service as soon as possible.

19. Do not use the equipment in humid environments, such as swimming pools or bathrooms.

20. If the connection cable accidentally breaks, do not repair it. Buy a new one at your point of sale or technical service.

VIII. MAINTENANCE AND CLEANING

Cleaning the water tank:

- Disconnect from the power supply.
- Remove the water tank.
- Clean the tank with clean water.
- Re-insert the tank in the device.
- It is recommended to clean the tank every two weeks.

Cleaning of water distributors:

- Disconnect from the power supply.
- Remove the screw from the back and remove the prefilter.
- Remove the cooling filter and the rear water distributor.
- Clean the holes of the water distributor.
- Clean the filter with a soft brush.
- Put the filter back in its position.

IX. ELECTRIC DIAGRAM

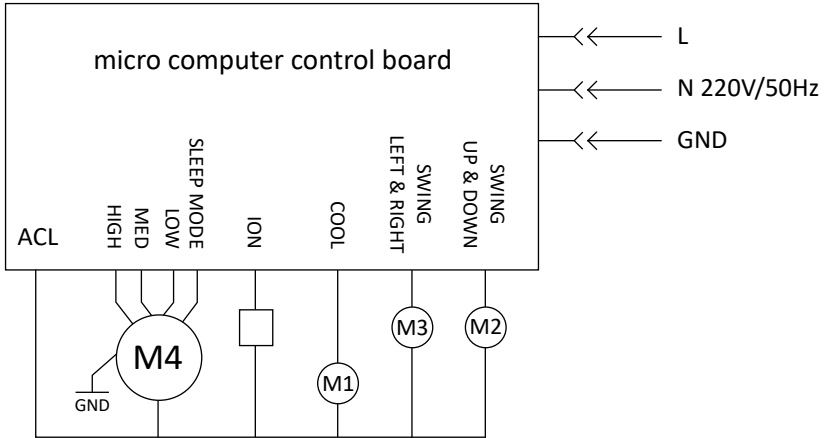

X. PROBLEM SOLVING

Sometimes some problems that may arise do not indicate that the equipment has been damaged. Check these instructions before contacting the technical service.

PROBLEM	POSSIBLE CAUSE	SOLUTION
The equipment does not work	The connection cable is not connected properly.	Confirm that the cable is properly connected, both on the equipment and on the wall.
	The ON / OFF button has not been pressed.	Press ON / OFF after connecting the equipment.
The equipment does not cool	There is no water in the tank.	Fill the deposit.
	The water pump is blocked.	Clean the water tank.
	The prefilter is blocked by dirt.	Clean the prefilter.

XI. WARRANTY

This equipment is guaranteed against any manufacturing defect for two years after its purchase. keep the purchase invoice.

In case of malfunction contact the technical service through the email address sat@mconfort.com.

Problems arising from lack of maintenance or improper use of the equipment are not covered by the guarantee.

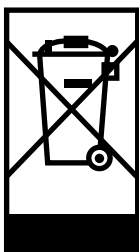

This seal indicates that this product should not be disposed of together with other household waste in the EU. In order to prevent environmental damage or health problems due to poor disposal, recycle it responsibly. To return your used equipment, contact whoever sold the equipment. They can take care of him responsibly.



MCONFORT E2000

Avertissements de sécurité:

- L'utilisation, le nettoyage et l'entretien de cet équipement ne peuvent pas être effectués par des enfants ou des personnes souffrant de troubles mentaux sans surveillance.
- Si le cordon d'alimentation est endommagé, il ne peut être remplacé que par un service technique.
- Pour le nettoyage ou la maintenance, l'équipement doit être déconnecté du réseau électrique.
- Pour remplir le réservoir d'eau, l'équipement doit également être déconnecté du réseau électrique.

CONTENU

I. CARACTÉRISTIQUES	21
II. COMPOSANTS	22
III. PIÈCES INCLUSES DANS LA BOÎTE	23
IV. SPÉCIFICATIONS TECHNIQUES	23
V. INSTRUCTIONS D'UTILISATION	24
VI. FONCTIONS DU PANNEAU DE COMMANDE	25
VII. INSTRUCTIONS DE SECURITE	26
VIII. ENTRETIEN ET NETTOYAGE	27
IX. DIAGRAMME ÉLECTRIQUE	28
X. RÉOLUTION DE PROBLÈME	28
XI. GARANTIE	29

I. CARACTÉRISTIQUES

1. Refroidissement naturel: Le refroidisseur utilise le principe naturel de l'évaporation de l'eau pour générer de l'air frais et fournir un environnement confortable et naturel.
2. Air propre et frais: Le filtre de cellulose avec la structure en nid d'abeille et le préfiltre nettoient l'air des impuretés pour réaliser un environnement plus sain.
3. Ioniseur: L'ioniseur génère des ions négatifs qui purifient l'air.
4. Réservoir d'eau amovible et filtre: Le réservoir d'eau et le filtre de refroidissement peuvent être enlevés pour un nettoyage facile.
5. Moteur électrique de 100W de rendement élevé: les économies par rapport à la climatisation conventionnelle sont supérieures à 90% en gardant les portes et fenêtres ouvertes. Il peut être utilisé en combinaison avec un climatiseur pour améliorer ses performances.
6. Panneau de contrôle: L'équipement dispose d'un panneau de contrôle à partir duquel toutes les fonctions peuvent être ajustées: 3 vitesses de ventilation, diffusion automatique gauche-droite, mode veille, etc.
7. Télécommande: Pour contrôler l'équipement confortablement, jusqu'à une distance de 6,5 m.
8. Fonction mémoire: Une fois l'appareil éteint, il se souvient des dernières spécifications d'utilisation, même lorsqu'il est déconnecté de l'alimentation.
9. Température: L'affichage indique la température ambiante.
10. Minuterie: Nous pouvons ajuster l'arrêt automatique de l'équipement de 1 à 24 heures.
11. Pas d'alarme d'eau: Lorsque l'équipement manque d'eau, il avertit au moyen d'une alarme sonore et visuelle sur le panneau et la pompe à eau s'arrête au bout de 3 secondes si aucune eau n'est ajoutée.

II. COMPOSANTS

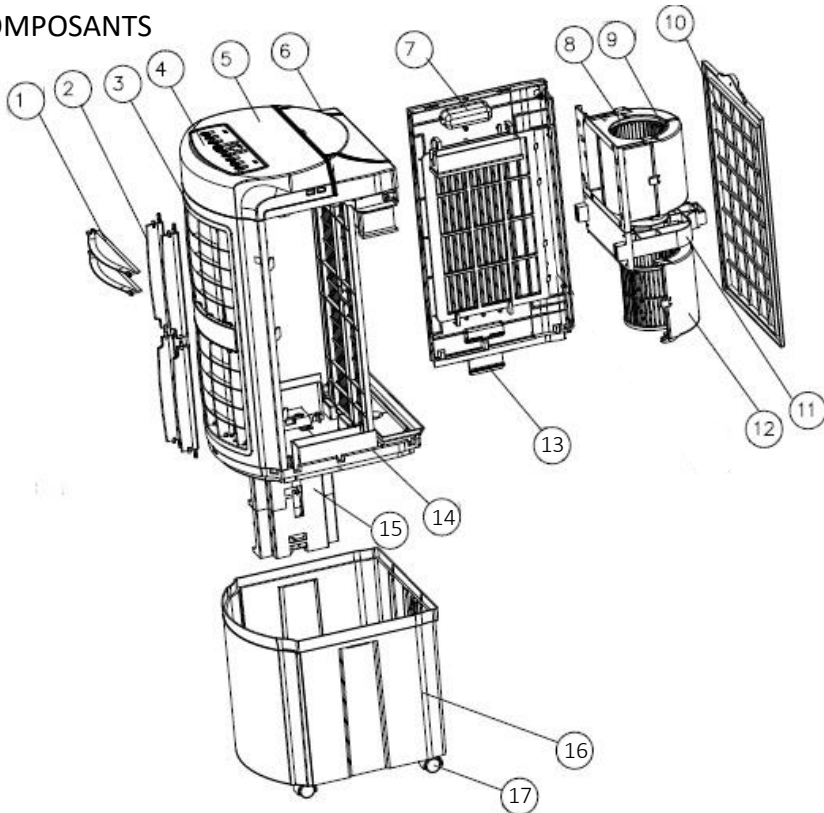

1- Grilles horizontales.

2- Grilles verticales.

3- Couverture avant.

4- Panneau de configuration.

5- Pont supérieur.

6- Couverture de remplissage du réservoir.

7- Couverture latérale.

8- Couvercle du ventilateur

9- Fan.

10- Filtre arrière.

11- Support moteur.

12- Couvercle du ventilateur.

13- Assurance de fermeture.

14- Bac à eau.

15- Support de stand.

16- Réservoir d'eau.

17- Roue.

III. PIÈCES INCLUSES DANS LA BOÎTE

PARTIE NO.	PARTIE	QUANTITÉ
1	Glacière	1
2	Télécommande	1
3	Manuel d'utilisation	1
4	Roue	4
5	Câble de connexion	1

IV. SPÉCIFICATIONS TECHNIQUES

MODÈLE	M CONFORT E2000
TENSION	220V
FRÉQUENCE	50Hz
PUISSANCE	90W
FLUX MAXIMUM	2000m ³ /h
CAPACITÉ DE DÉPÔT D'EAU	30L
POIDS NET	12,0 Kg
POIDS BRUT	14,8 Kg
DIMENSIONS DE L'ÉQUIPEMENT	35x38x97 cm
DIMENSIONS DE L'EMBALLAGE	39x41x97 cm



V. MODE D'EMPLOI

- 1-. Retirez l'équipement de l'emballage et placez-le sur le sol.
- 2-. Vérifiez que toutes les pièces sont présentes conformément à la section III.
- 3-. Placez les roues dans leurs sièges. Les roues avec frein sont placées sur les côtés de l'avant et celles sans frein sont placées à l'arrière et au centre avant.
- 4-. Retirer le réservoir et ajouter de l'eau selon les indications suivantes:
 - a. Observez le niveau d'eau à l'avant pour éviter le remplissage excessif.
 - b. Le niveau d'eau dans le réservoir doit être maintenu entre les repères MAX et MIN.
 - c. Il est possible que, après quelques heures d'utilisation, l'eau dans le réservoir acquière une certaine odeur. Si c'est le cas, il est recommandé de changer l'eau et de nettoyer le réservoir plus fréquemment.
 - d. Alarme de manque d'eau: Lorsque le niveau d'eau est en dessous du MIN, une alarme retentit et l'indicateur correspondant apparaît, qui s'éteindra lorsque le réservoir sera rempli et la fonction de refroidissement sera de nouveau opérationnelle.
- 5-. Connectez l'équipement à une prise avec la tension appropriée. Lorsqu'il est connecté, il émettra un bip et l'équipement sera en mode veille.

Remarques:

- Pour éviter un court-circuit, ne déconnectez pas l'équipement avec des mains mouillées.
- Assurez-vous que la fiche est correctement branchée dans son logement.

VI. FONCTIONS DU PANNEAU DE COMMANDE



1. **ON / OFF:** En mode Stand-by, appuyez sur ce bouton. alors la température sera affichée sur l'écran et le ventilateur commencera. Lorsque l'équipement est éteint, s'il fonctionne en mode froid, le ventilateur restera en fonctionnement pendant quelques minutes pour sécher les filtres. Ensuite, il s'éteindra automatiquement. Appuyez à nouveau si vous voulez qu'il s'éteigne immédiatement.
2. **SPEED:** Appuyez sur ce bouton pour sélectionner la vitesse du ventilateur, dans la séquence FAIBLE-SEMI-HAUT-BAS. La lumière correspondant à la vitesse sélectionnée s'allumera. Le moteur prend environ 5 secondes pour démarrer au premier allumage.
3. **MODE SLEEP:** Appuyez sur ce bouton pour activer la vitesse SUPER FAIBLE du ventilateur. Appuyez à nouveau pour revenir à la vitesse précédemment sélectionnée.
4. **SWING:** Cet équipement a un mouvement automatique des grilles verticales. Appuyez sur le bouton pour activer le mouvement. Appuyez à nouveau pour arrêter le mouvement. Les grilles horizontales peuvent être ajustées manuellement.
5. **COOL:** Appuyer pour activer la fonction de refroidissement. Appuyez à nouveau pour l'éteindre.
6. **IONISEUR:** Appuyez sur ce bouton pour activer la génération d'ions négatifs. Appuyez à nouveau pour terminer.
7. **TEMPERATURE:** La température ambiante est affichée sur l'écran pendant le fonctionnement de l'équipement.
8. **TIMER:** active la fonction d'extinction automatique de l'appareil. Il peut être sélectionné entre 1 et 24 heures. Chaque pression ajoute 1 heure et est affichée sur l'écran.
9. **TÉLÉCOMMANDE:** Toutes les fonctions de l'équipement peuvent être commandées également à partir de la télécommande.

VII. MODE D'EMPLOI

1. Ne pas démonter ou tenter de réparer l'équipement sans une connaissance appropriée.
2. Pour éviter un court-circuit, gardez l'équipement au sec.
3. Débranchez l'alimentation pour remplir l'eau ou nettoyer l'équipement.
4. Déconnectez l'alimentation lorsque l'équipement n'est pas utilisé.
5. N'insérez aucun objet à travers la grille lorsque l'équipement est en fonctionnement.
6. Ne pas utiliser dans des environnements inflammables.
7. Placez l'équipement dans un endroit plat.
8. Protégez l'équipement contre les rayons directs du soleil.
9. Maintenez le niveau d'eau entre les repères MIN et MAX.
10. Après avoir rempli le réservoir, essayez de ne pas déplacer l'équipement pour éviter de renverser l'eau. Si vous avez besoin de le déplacer, faites-le avec soin.
11. Ne posez jamais l'équipement, surtout s'il contient de l'eau. Si l'équipement se renverse accidentellement, débranchez-le immédiatement de l'alimentation électrique et séchez complètement l'équipement avant de l'utiliser à nouveau.
12. Ne placez aucun objet sur l'équipement et ne couvrez pas la sortie d'air.
13. Débranchez l'équipement pour le nettoyer. N'utilisez pas de produits corrosifs pour le nettoyage. Un chiffon humidifié avec de l'eau suffit pour garder l'équipement propre.
14. Gardez les entrées et les sorties d'air éloignées des rideaux ou des murs.
15. Ne frappez pas et ne secouez pas l'équipement. Si cela arrive, il s'arrêtera automatiquement.
16. Après un certain temps d'utilisation, il est possible que l'eau dans le réservoir soit sale et il est recommandé de vider cette eau sale et de nettoyer le réservoir.
17. Après avoir utilisé l'équipement en mode froid, il est recommandé de le faire fonctionner en mode de ventilation pendant quelques minutes pour sécher les filtres à eau. Avec cette action, une durée de vie plus longue des filtres est garantie et les odeurs ne seront pas générées.
18. N'utilisez pas l'équipement en cas de dysfonctionnement. Contactez le service technique dès que possible.

19. N'utilisez pas l'équipement dans des environnements humides, tels que des piscines ou des salles de bains.

20. Si le câble de connexion se casse accidentellement, ne le réparez pas. Achetez-en un nouveau à votre point de vente ou service technique.

VIII. ENTRETIEN ET NETTOYAGE

Nettoyage du réservoir d'eau:

- Débrancher de l'alimentation électrique.
- Enlever le réservoir d'eau.
- Nettoyez le réservoir avec de l'eau propre.
- Réinsérez le réservoir dans l'appareil.
- Il est recommandé de nettoyer le réservoir toutes les deux semaines.

Nettoyage des distributeurs d'eau:

- Débrancher de l'alimentation électrique.
- Retirer la vis à l'arrière et retirer le préfiltre.
- Enlever le filtre de refroidissement et le distributeur d'eau arrière.
- Nettoyer les trous du distributeur d'eau.
- Nettoyez le filtre avec une brosse douce.
- Remettre le filtre dans sa position.

IX. DIAGRAMME ÉLECTRIQUE

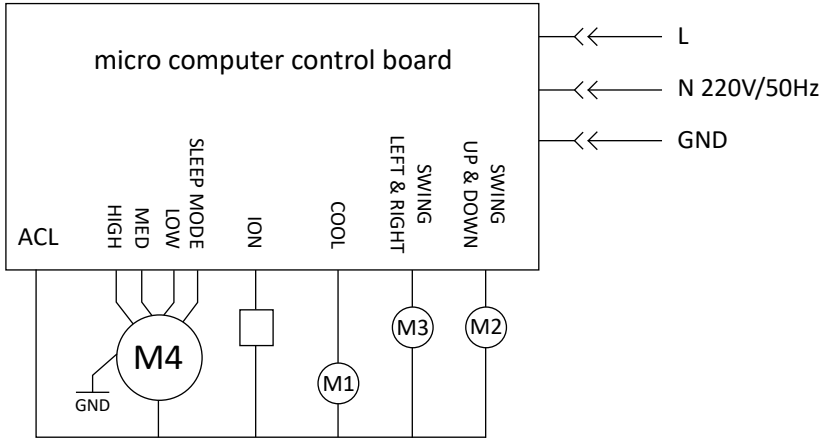

X. RÉOLUTION DE PROBLÈME

Parfois, certains problèmes qui peuvent survenir n'indiquent pas que l'équipement a été endommagé. Vérifiez ces instructions avant de contacter le service technique.

PROBLÈME	CAUSE POSSIBLE	SOLUTION
L'équipement ne fonctionne pas	Le câble de connexion n'est pas connecté correctement.	Vérifiez que le câble est correctement connecté, à la fois sur l'équipement et sur le mur.
	Le bouton ON / OFF n'a pas été pressé.	Appuyez sur ON / OFF après avoir connecté l'équipement.
L'équipement ne refroidit pas	Il n'y a pas d'eau dans le réservoir.	Remplissez le dépôt.
	La pompe à eau est bloquée. Le préfiltre est bloqué par la saleté.	Nettoyer le réservoir d'eau. Nettoyez le préfiltre.

XI. GARANTIE

Cet équipement est garanti contre tout défaut de fabrication pendant deux ans après son achat. Conservez la facture d'achat.

En cas de dysfonctionnement, contactez le service technique via l'adresse e-mail sat@mconfort.com.

Les problèmes résultant d'un manque d'entretien ou d'une mauvaise utilisation de l'équipement ne sont pas couverts par la garantie.

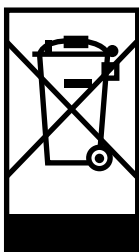

Ce sceau indique que ce produit ne doit pas être éliminé avec d'autres déchets ménagers dans l'UE. Afin de prévenir les dommages environnementaux ou les problèmes de santé dus à une mauvaise élimination, le recycler de façon responsable. Pour retourner votre équipement usagé, contactez l'acheteur de l'équipement. Ils peuvent prendre soin de lui de façon responsable.



MCONFORT E2000

Avisos de segurança:

- A utilização, limpeza e manutenção deste equipamento não podem ser realizadas por crianças ou pessoas com problemas mentais sem supervisão.
- Se o cabo de alimentação estiver danificado, ele só pode ser substituído por um serviço técnico.
- Para limpeza ou manutenção, o equipamento deve estar desconectado da rede elétrica.
- Para encher a caixa d'água, o equipamento também deve estar desconectado da rede elétrica.

CONTENIDO

I. CARACTERISTICAS	31
II. COMPONENTES	32
III. PEÇAS INCLUÍDAS NA CAIXA	33
IV. ESPECIFICAÇÕES TÉCNICAS	33
V. INSTRUÇÕES DE USO	34
VI. FUNÇÕES DO PAINEL DE CONTROLE	35
VII. INSTRUÇÕES DE SEGURANÇA	36
VIII. MANUTENÇÃO E LIMPEZA	37
IX. DIAGRAMA ELÉTRICO	38
X. SOLUÇÃO DE PROBLEMAS	38
XI. GARANTIA	39

I. CARACTERISTICAS

1. Resfriamento natural: o refrigerador usa o princípio natural da evaporação da água para gerar ar fresco e proporcionar um ambiente confortável e natural.
2. Limpo e ar fresco: o filtro de celulose com estrutura em favo de mel e o pré-filtro limpam o ar de impurezas para conseguir um ambiente mais saudável.
3. Ionizador: o ionizador gera íons negativos que purificam o ar.
4. Tanque de água removível e filtro: Tanto o tanque de água como o filtro de refrigeração podem ser removidos para facilitar a limpeza.
5. Motor elétrico de 100W de alta eficiência: a economia em comparação com o ar condicionado convencional é de mais de 90% mantendo as portas e janelas abertas. Pode ser usado em combinação com um ar condicionado para melhorar seu desempenho.
6. Painel de controle: o equipamento possui um painel de controle a partir do qual todas as funções podem ser ajustadas: 3 velocidades do ventilador, difusão esquerda-direita automática, modo de suspensão, etc.
7. Controle remoto: para controlar o equipamento confortavelmente, até uma distância de 6,5 m.
8. Função de memória: uma vez que o equipamento está desligado, ele se lembra das últimas especificações de uso, mesmo quando desconectado da fonte de alimentação.
9. Temperatura: o visor mostra a temperatura ambiente.
10. Temporizador: podemos ajustar o desligamento automático do equipamento de 1 a 24 horas.
11. Sem alarme de água: quando o equipamento fica sem água, avisa por meio de um alarme sonoro e visual no painel e a bomba de água pára após 3 segundos se não for adicionada água.

II. COMPONENTES

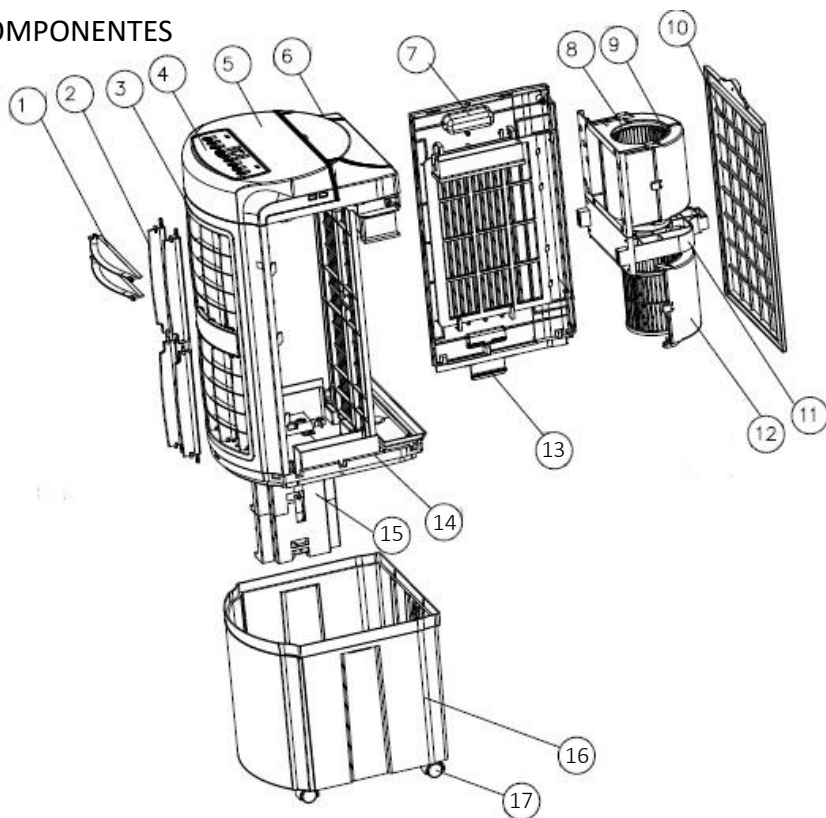

1-. Grades horizontais.
 2-. Grades verticais.
 3- Capa frontal.
 4-. Painel de controle.
 5- Capa superior.
 6- Tapa de enchimento do tanque.
 7- Tapa lateral.

8-. Tapa do ventilador.
 9-. Fã
 10-. Filtro traseiro.
 11-. Suporte do motor
 12-. Tapa do ventilador.
 13-. Seguro de encerramento.
 14-. Bandeja de água.

15-. Suporte de suporte.
 16-. Deposito de água.
 17-. Rodas

III. PEÇAS INCLUÍDAS NA CAIXA

Nº PIEZA	PARTE	CANTIDAD
1	Refrigerador	1
2	Controle remoto	1
3	Manual de instruções	1
4	Rodas	4
5	Cabo de conexão	1

IV. ESPECIFICAÇÕES TÉCNICAS

MODELO	M CONFORT E2000
TENSÃO	220V
FREQUÊNCIA	50Hz
PODER	90W
FLUXO MÁXIMO	2000m³/h
CAPACIDADE DE DEPÓSITO DE ÁGUA	30L
PESO LÍQUIDO	12,3 Kg
PESO BRUTO	14,8 Kg
DIMENSÕES DO EQUIPAMENTO	35x38x97 cm
DIMENSÕES DA EMBALAGEM	39x41x97 cm



MCONFORT E2000

V. INSTRUÇÕES DE USO

- 1-. Remova o equipamento da embalagem e coloque-o no chão.
- 2-. Verifique se todas as peças estão presentes de acordo com a seção III.
- 3- Coloque as rodas nos bancos. As rodas com freio são colocadas nos lados da frente e as que não possuem freios são colocadas nas costas e na frente central.
- 4-. Remova o tanque e adicione água de acordo com as seguintes indicações:
 - a. Observe o nível da água na frente para evitar o excesso de enchimento.
 - b. O nível da água no tanque deve ser mantido entre as marcas MAX e MIN.
 - c. É possível que, após algumas horas de uso, a água no tanque adquira um certo odor. Em caso afirmativo, recomenda-se que altere a água e limpe o reservatório com mais frequência.
 - d. Alarme de falta de água: quando o nível da água estiver abaixo do MIN, um alarme soará e aparecerá o indicador correspondente, que será desligado quando o tanque for recarregado e a função de resfriamento operacional novamente.
- 5 - Conecte o equipamento a uma tomada com a tensão apropriada. Quando conectado, ele emitirá um sinal sonoro e o equipamento estará no modo de espera.

Notas:

- Para evitar um curto-circuito, não desligue o equipamento com as mãos molhadas.
- Certifique-se de que o plugue está corretamente conectado em sua caixa.

VI. FUNÇÕES DO PAINEL DE CONTROLE



1. ON / OFF: no modo de espera, pressione este botão. então a temperatura será exibida na tela e o ventilador começará. Quando o equipamento é desligado, se estiver funcionando em modo frio, o ventilador permanecerá em operação por alguns minutos para secar os filtros. Então, ele desligará automaticamente. Pressione novamente se desejar que ele seja desligado imediatamente.
2. VELOCIDADE: Pressione este botão para selecionar a velocidade do ventilador, na seqüência LOW-HALF-HIGH-LOW. A luz correspondente à velocidade selecionada acenderá. O motor leva cerca de 5 segundos para começar na primeira ignição.
3. SLEEP MODE: Pressione este botão para ativar a velocidade SUPER BAIXA do ventilador. Pressione novamente para retornar à velocidade selecionada anteriormente.
4. SWING: Este equipamento tem movimento automático das redes verticais. Pressione o botão para ativar o movimento. Pressione novamente para parar o movimento. As grelhas horizontais podem ser ajustadas manualmente.
5. COOL: Pressione para ativar a função de resfriamento. Pressione novamente para desligar.
6. IONIZER: Pressione este botão para ativar a geração de íons negativos. Pressione novamente para terminar.
7. TEMPERATURA: A temperatura ambiente é exibida na tela enquanto o equipamento está em operação.
8. TIMER: Ativa a função de desativação automática do dispositivo. Pode ser selecionado entre 1 e 24 horas. Cada pressão adiciona 1 hora e é exibida na tela.
9. CONTROLE REMOTO: todas as funções do equipamento podem ser controladas de forma igual do controle remoto.



VII. INSTRUÇÕES DE SEGURANÇA

1. Não desmonte nem tente reparar o equipamento sem o conhecimento adequado.
2. Para evitar um curto-circuito, mantenha o equipamento seco.
3. Desconecte da alimentação para encher a água ou limpe o equipamento.
4. Desconecte da alimentação quando o equipamento não estiver em uso.
5. Não insira nenhum objeto através da grade quando o equipamento estiver em operação.
6. Não use em ambientes inflamáveis.
7. Coloque o equipamento em um local plano.
8. Proteja o equipamento da luz solar direta.
9. Mantenha o nível da água entre as marcas MIN e MAX.
10. Depois de preencher o tanque, tente não mover o equipamento para evitar derramar a água. Se você precisa movê-lo, faça isso com cuidado.
11. Nunca coloque o equipamento, especialmente se tiver água dentro dele. Se o equipamento virar acidentalmente, desconecte-se imediatamente da fonte de alimentação e seque o equipamento completamente antes de usá-lo novamente.
12. Não coloque nenhum objeto no equipamento nem cubra a saída de ar.
13. Desconecte o equipamento para limpá-lo. Não use produtos corrosivos para limpeza. Um pano umedecido com água é suficiente para manter o equipamento limpo.
14. Mantenha as entradas de ar e saídas longe de cortinas ou paredes.
15. Não toque nem agite o equipamento. Se isso acontecer, ele irá parar automaticamente.
16. Depois de algum tempo de uso, é possível que a água no tanque esteja suja e é recomendável drenar esta água suja e limpar o tanque.
17. Depois de usar o equipamento em modo frio, recomenda-se que ele funcione no modo de ventilação por alguns minutos para secar os filtros de água. Com esta ação, uma vida útil mais longa dos filtros é garantida e os odores não serão gerados.

18. Não use o equipamento em caso de mau funcionamento. Entre em contato com o serviço técnico o mais rápido possível.
19. Não use o equipamento em ambientes húmidos, como piscinas ou banheiros.
20. Se o cabo de conexão for quebrado acidentalmente, não repare. Compre um novo no seu ponto de venda ou serviço técnico.

VIII. MANUTENÇÃO E LIMPEZA

Limpendo o tanque de água:

- Desconecte-se da fonte de alimentação.
- Remova o tanque de água.
- Limpe o tanque com água limpa.
- Volte a inserir o tanque no dispositivo.
- Recomenda-se limpar o tanque a cada duas semanas.

Limpeza dos distribuidores de água:

- Desconecte-se da fonte de alimentação.
- Remova o parafuso das costas e remova o pré-filtro.
- Remova o filtro de refrigeração e o distribuidor traseiro de água.
- Limpe os orifícios do distribuidor de água.
- Limpe o filtro com uma escova macia.
- Coloque o filtro novamente em sua posição.

IX. DIAGRAMA ELÉTRICO

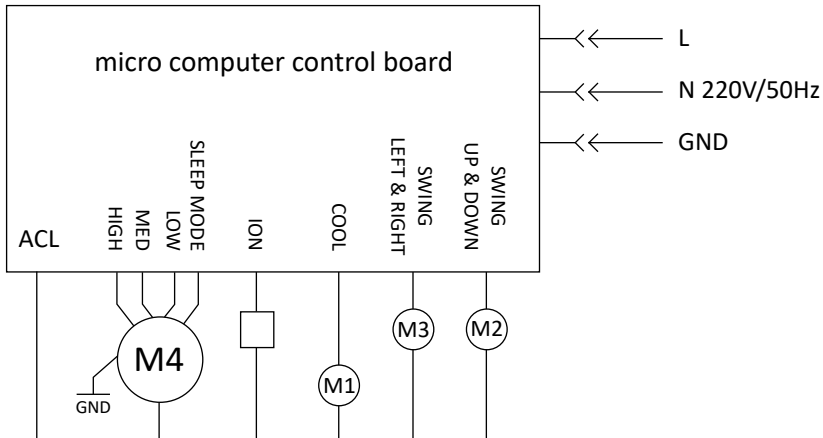

X. SOLUÇÃO DE PROBLEMAS

Às vezes, alguns problemas que podem surgir não indicam que o equipamento foi danificado. Verifique estas instruções antes de entrar em contato com o serviço técnico.

PROBLEMA	CAUSA POSSÍVEL	SOLUÇÃO
O equipamento não funciona	O cabo de conexão não está conectado corretamente.	Confirme se o cabo está conectado corretamente, tanto no equipamento quanto na parede.
	O botão ON / OFF não foi pressionado.	Pressione ON / OFF depois de conectar o equipamento.
O equipamento não esfria.	Não há água no tanque.	Preencha o depósito.
	A bomba de água está bloqueada.	Limpe o tanque de água.
	O pré-filtro é bloqueado por sujeira.	Limpe o pré-filtro.

XI. GARANTIA

Este equipamento é garantido contra qualquer defeito de fabricação por dois anos após a compra. mantenha a fatura de compra.

Em caso de mau funcionamento, entre em contato com o serviço técnico através do endereço de e-mail sat@mconfort.com.

Os problemas decorrentes da falta de manutenção ou uso indevido do equipamento não são cobertos pela garantia.

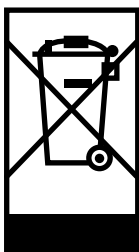

Este selo indica que este produto não deve ser descartado juntamente com outros resíduos domésticos na UE. Para evitar danos ambientais ou problemas de saúde devido a uma disposição ruim, recicle-o de forma responsável. Para retornar o seu equipamento usado, entre em contato com quem vendeu o equipamento. Eles podem cuidar de forma responsável.

ventas@mconfort.com
C/ Alcalaten nº 16, Polígono Industrial La Cova.
46940, Manises, Valencia. SPAIN

